

BIOPHYSIQUE DE LA CIRCULATION BIOMECANIQUE CARDIAQUE

Denis Mariano-Goulart
<http://scinti.edu.umontpellier.fr>

Module cardiovasculaire, DFGSM3

Les diapositives sur fond jaune sont importantes à comprendre, mais il n'est pas indispensable de savoir refaire les calculs qu'elles décrivent

BIOPHYSIQUE DE LA CIRCULATION

Être capable de comprendre l'origine des principaux résultats de biophysique de la circulation importants en physiologie.

Etre capable de caractériser les paramètres physiologiques de la colonne de droite en raisonnant à partir des notions de biophysique de la colonne de gauche :

Equation de continuité	Vitesse du sang
Ecoulements turbulents ou laminaires	Souffles & mesure de la tension artérielle
Loi de Poiseuille	Résistances vasculaires
Loi de Laplace	Modulation des résistances et \varnothing artériels
Elasticité des grosses artères	Puissance cardiaque & flux sanguin continu
Viscosité du sang non Newtonien	Effet Fahraeus-Lindqvist, embolies
Pression oncotique	Echanges capillaires, oedèmes

EQUATION DE CONTINUITE

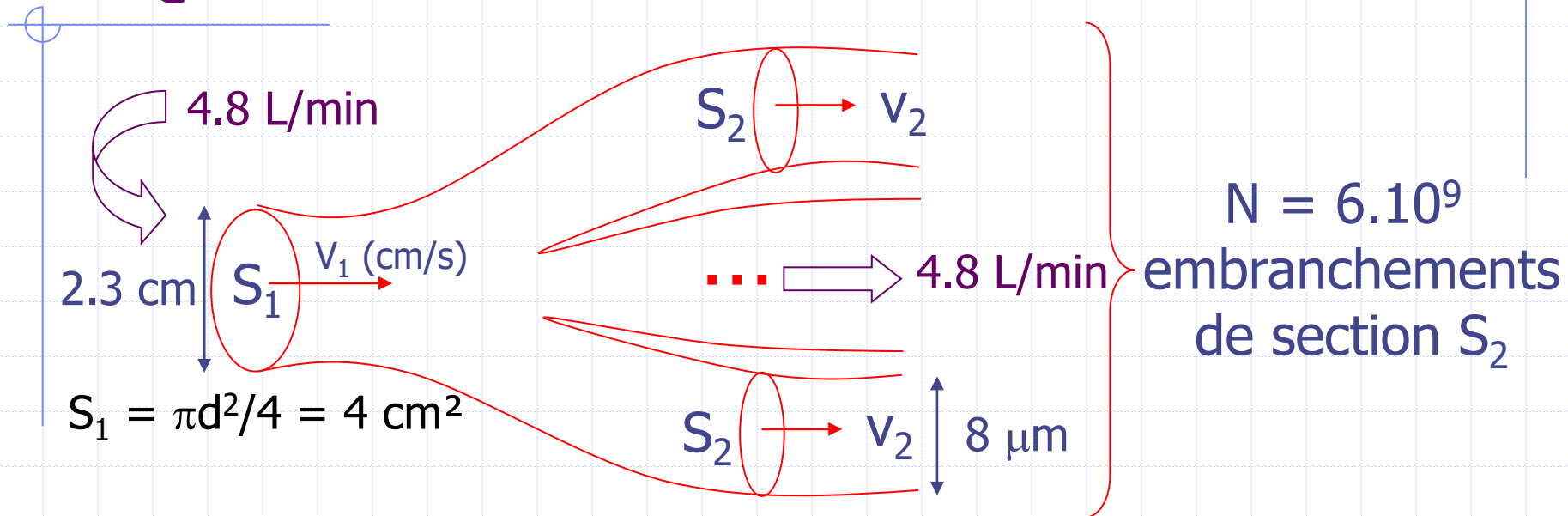

$$N. S_2 = 3000 \text{ cm}^2 \approx 55 \times 55 \text{ cm}^2 \gg 4 \text{ cm}^2 = S_1$$

$$D_1 = S_1 \cdot v_1 = D_2 = (N \cdot S_2) \cdot v_2$$

$$v_1 = 20 \text{ cm/s} \rightarrow v_2 = 0,3 \text{ mm/s}$$

CONSEQUENCE: FLUX LENT AUX CAPILLAIRES

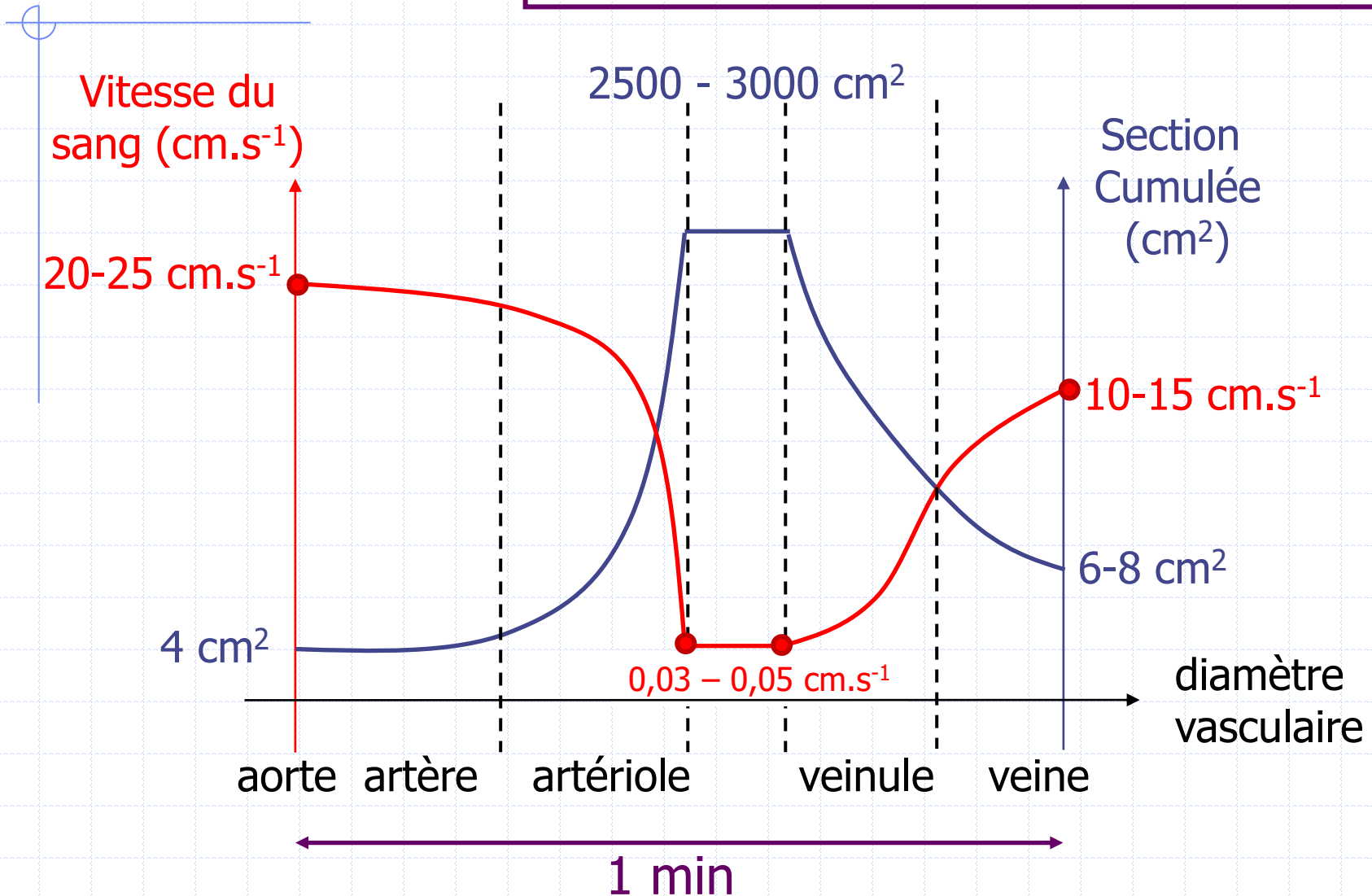

ÉCOULEMENT TURBULENT-LAMINAIRE

- Écoulement laminaire si la viscosité domine l'inertie :

$$\mathfrak{R} = \frac{\rho.v.d}{\eta} < 2400 \quad \text{i.e} \quad v < v_c = \frac{2400.\eta}{\rho.d}$$

- Situation physiologique :
 - $v_c = 2400\eta/(\rho d) = 2400 \cdot 3.10^{-3}/(1050.d) = 0,007/d$
 - $d = 0,023 \text{ m} \Rightarrow v_c = 0,3 \text{ m/s} = 30 \text{ cm/s} > 20 \text{ cm/s}$
donc régime laminaire dans l'aorte ascendante.
 - a fortiori dans les petits vaisseaux ($v_c \uparrow$ et $v \downarrow$)
 - donc pas de souffle vasculaire sans pathologie

SOUFFLES (PATHOLOGIQUES)

$$\text{Turbulent si } v > v_c = \frac{2400 \eta}{\rho \cdot d}$$

- Anémie :

- Loi d'Einstein-Batchelor : $\eta = \eta_s(1 + 2,6.H_t + \dots)$
- Si $H_t \downarrow$, alors $\eta \downarrow$ et Débit_{coeur} $\uparrow \Rightarrow v_c \downarrow$ et $v \uparrow$
- Anémie \Rightarrow écoulement turbulent et souffle

- Communication artério-veineuse :

- $v \uparrow \Rightarrow$ souffle
- Fistule a-v, persistance du canal artériel

- Sténoses vasculaires :

- $d \div 2$ et $D = \frac{\pi \cdot d^2}{4} v$ est cst $\Rightarrow v \times 4 < v_c = \frac{2400 \cdot \eta}{\rho \cdot d} \times 2 \Rightarrow$ souffle

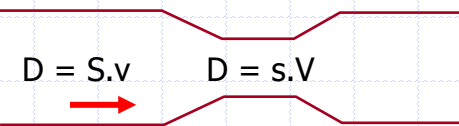

- Athérome carotidien, sphygmomanométrie
- Souffles cardiaques (cf. fin de ce cours)

SPHYGMOMANOMETRIE

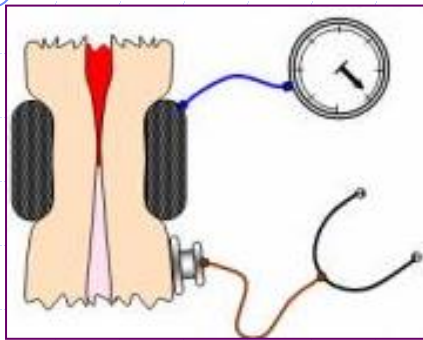

écoulement
empêché

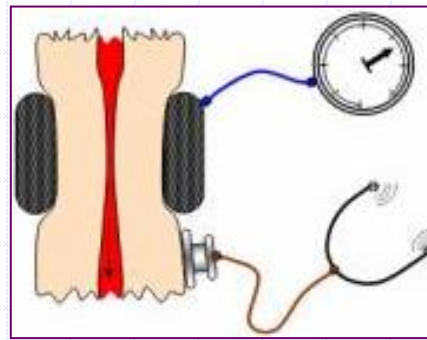

écoulement
turbulent
permanent

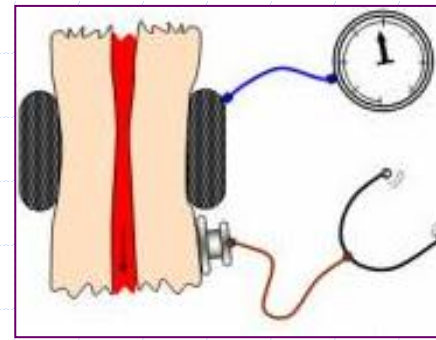

écoulement
turbulent
en diastole

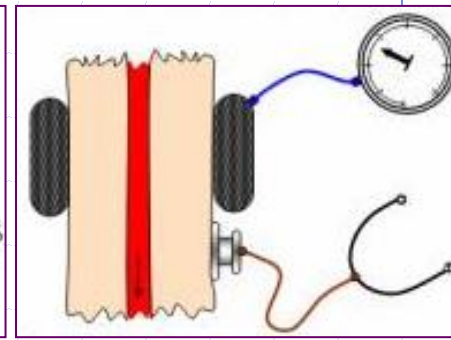

écoulement
laminaire

apparition du
souffle
 $\Rightarrow P = TA_s$

persistance du
souffle
 $Ta_d < P < TA_s$

disparition
du souffle
 $\Rightarrow P = TA_d$

Bruits de Korotkoff

Comment participer ?



- 1 Connectez-vous sur www.wooclap.com/BIOPHYCV
- 2 Vous pouvez participer



- 1 Pas encore connecté ? Envoyez [@BIOPHYCV](#) au **06 44 60 96 62**
- 2 Vous pouvez participer

A propos de souffles vasculaires,



1

La vitesse du sang diminue avec le diamètre des vaisseaux artériels ou veineux

0%

0 ✓

2

Entendre un souffle à l'auscultation d'un vaisseau est toujours pathologique

0%

0 ✓

3

Un souffle peut être créé par une anémie car une baisse de la viscosité peut entraîner des turbulences

0%

0 ✓

4

Un souffle peut être créé par une sténose sur une artère car il s'y produit une augmentation de la vitesse d'écoulement qui peut dépasser la vitesse critique de Reynolds et conduire à des turbulences

0%

0 ✓

5

C'est en comprimant l'artère humérale qu'un souffle permet de mesurer la pression artérielle systolique et diastolique.

0%

0 ✓

Cliquez sur l'écran projeté pour lancer la question



VITESSE DU SANG

Régime laminaire, $F_v = \eta \cdot S \cdot \frac{dv}{dr}$

$$-\eta \cdot (2\pi \cdot r \cdot l) \cdot \frac{dv}{dr} = (P_A - P_B) \cdot \pi \cdot r^2$$

$$\frac{dv}{dr} = -\frac{P_A - P_B}{2 \cdot \eta \cdot l} \cdot r \Rightarrow v = \frac{P_A - P_B}{4 \cdot \eta \cdot l} (a^2 - r^2)$$

en négligeant la
variation de η avec dv/dr
(en toute rigueur, le sang est non-newtonien)

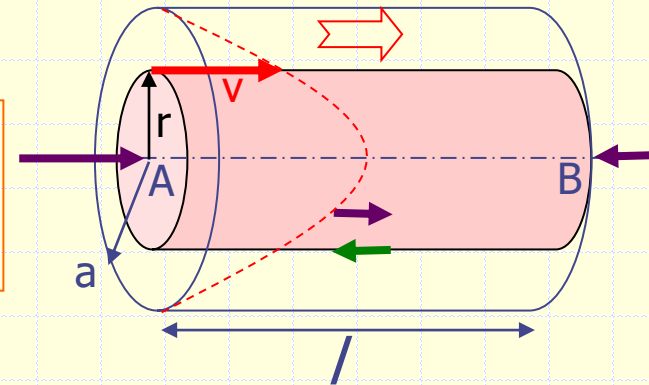
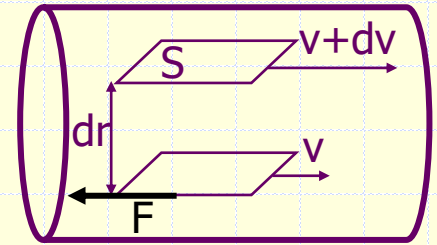

LOI DE POISEUILLE

Régime laminaire, viscosité η constante



JLM Poiseuille
(1797-1869)

$$v = \frac{P_A - P_B}{4 \cdot \eta \cdot l} (a^2 - r^2)$$

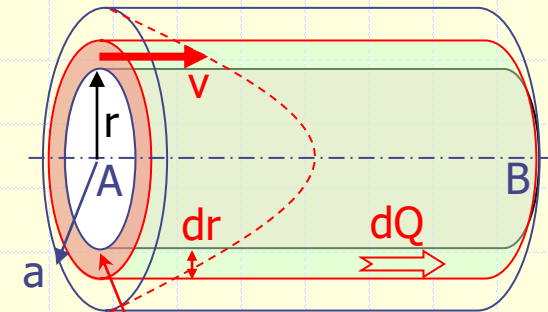

anneau de
 $S = 2\pi \cdot r \cdot dr$

$$dQ = S \cdot v = (2\pi \cdot r \cdot dr) \cdot v = 2\pi \cdot r \cdot dr \cdot \frac{P_A - P_B}{4 \cdot \eta \cdot l} (a^2 - r^2)$$

$$Q = \frac{P_A - P_B}{2\eta \cdot l} \cdot \pi \cdot \int_0^a r \cdot (a^2 - r^2) \cdot dr$$

$$Q = \frac{P_A - P_B}{2\eta \cdot l} \cdot \pi \cdot \left[\frac{a^2 \cdot r^2}{2} - \frac{r^4}{4} \right]_0^a \Rightarrow Q = \frac{\pi \cdot a^4}{8 \cdot l \cdot \eta} (P_A - P_B)$$

$$P_A - P_B = R \cdot Q$$

$$R = \frac{8 \cdot \eta \cdot l}{\pi \cdot a^4}$$

Loi de Poiseuille

CONSEQUENCES: Perte de charge

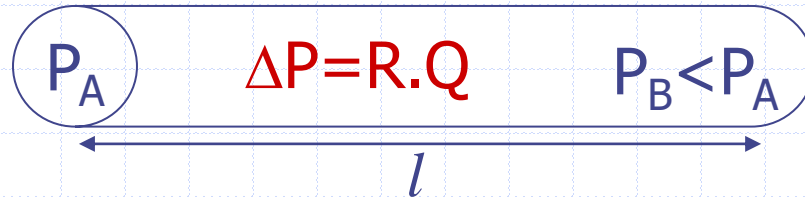

$$R = \frac{8.\eta}{\pi} \frac{l}{a^4}$$

- Rayon a divisé par $n \Rightarrow R$ multiplié par n^4
 - Régulation du tonus vasculaire

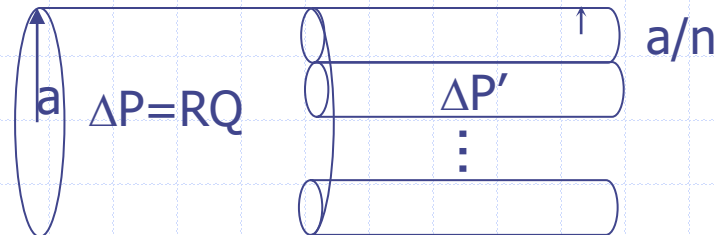

$$\Delta P' = n^4.R.Q/n = n^3.\Delta P$$

- Perte de charge $\Delta P \uparrow$ si $n \uparrow$ car $R \uparrow \uparrow$ même si $Q \downarrow$
- Donc la perte de charge \uparrow du cœur aux capillaires

CONSEQUENCES

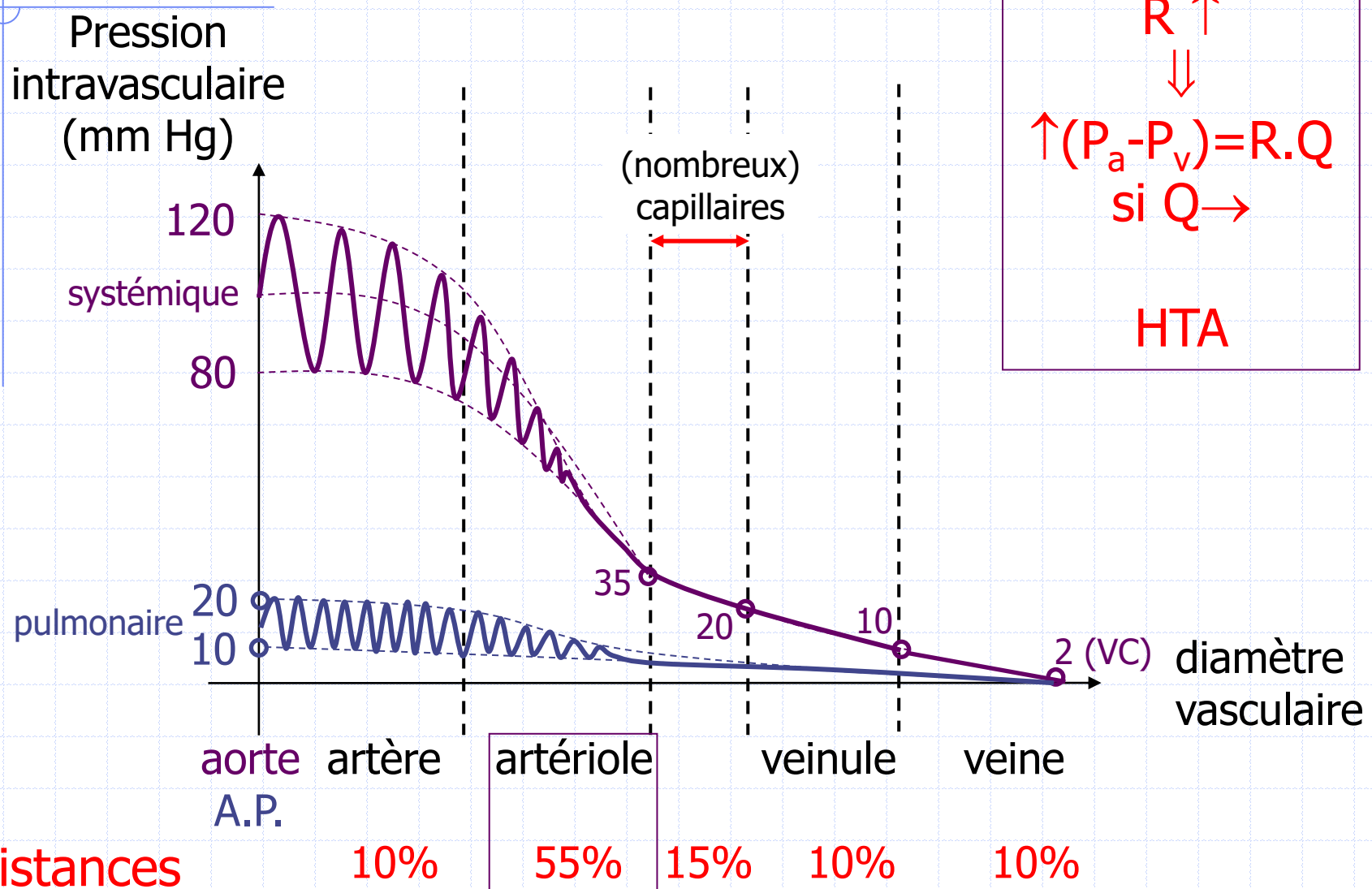

LOI DE LAPLACE

Pour une goutte sphérique :

$$F_p = \Delta P \cdot \text{somme des projection } (dS)$$

$$F_p = \Delta P \cdot 2 \cdot s$$

$$F_p = \Delta P \cdot \pi \cdot a^2$$

$$2\pi \cdot a \cdot \sigma = \Delta P \cdot \pi \cdot a^2 \Rightarrow$$

$$\Delta P = \frac{2 \cdot \sigma}{a} \text{ pour une sphère}$$

$$\Delta P = \sigma \left(\frac{1}{a_1} + \frac{1}{a_2} \right) \text{ en général}$$

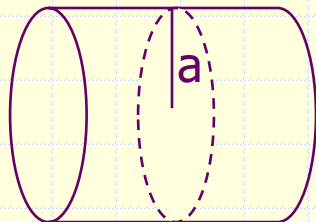
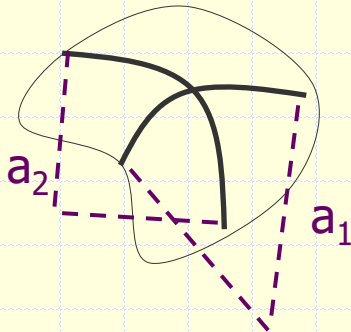

$$\Delta P = \frac{\sigma}{a} \text{ pour un cylindre de sang}$$

$$\sigma = a \cdot \Delta P$$

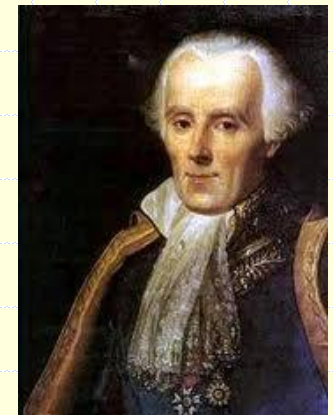
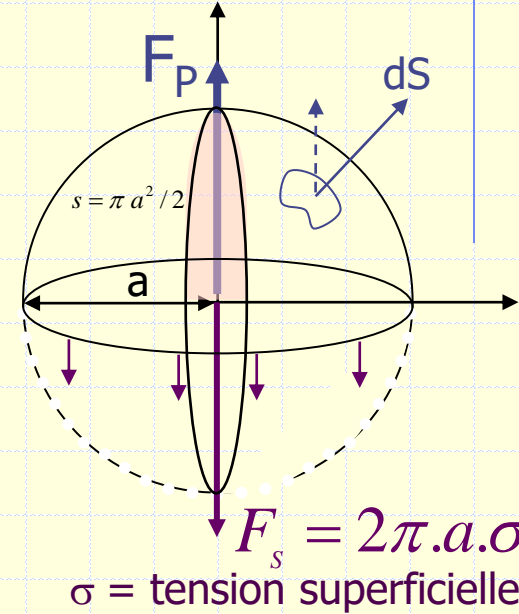

P S de LAPLACE
1749-1827

CONSEQUENCES (cf. PACES)

- Le **tonus** des cellules musculaires lisses contrôle le **rayon** des artérioles, donc leurs **résistances**.

$$(P_A - P_B) = R \cdot Q = \frac{8 \cdot \eta}{\pi} \frac{l}{a^4} Q$$

- Si le rayon est divisé par 2 à ΔP identique, le **débit** est /16

la vasomotricité permet une régulation fine de la perfusion en fonction des besoins des organes: **tonus** \Rightarrow **débit**

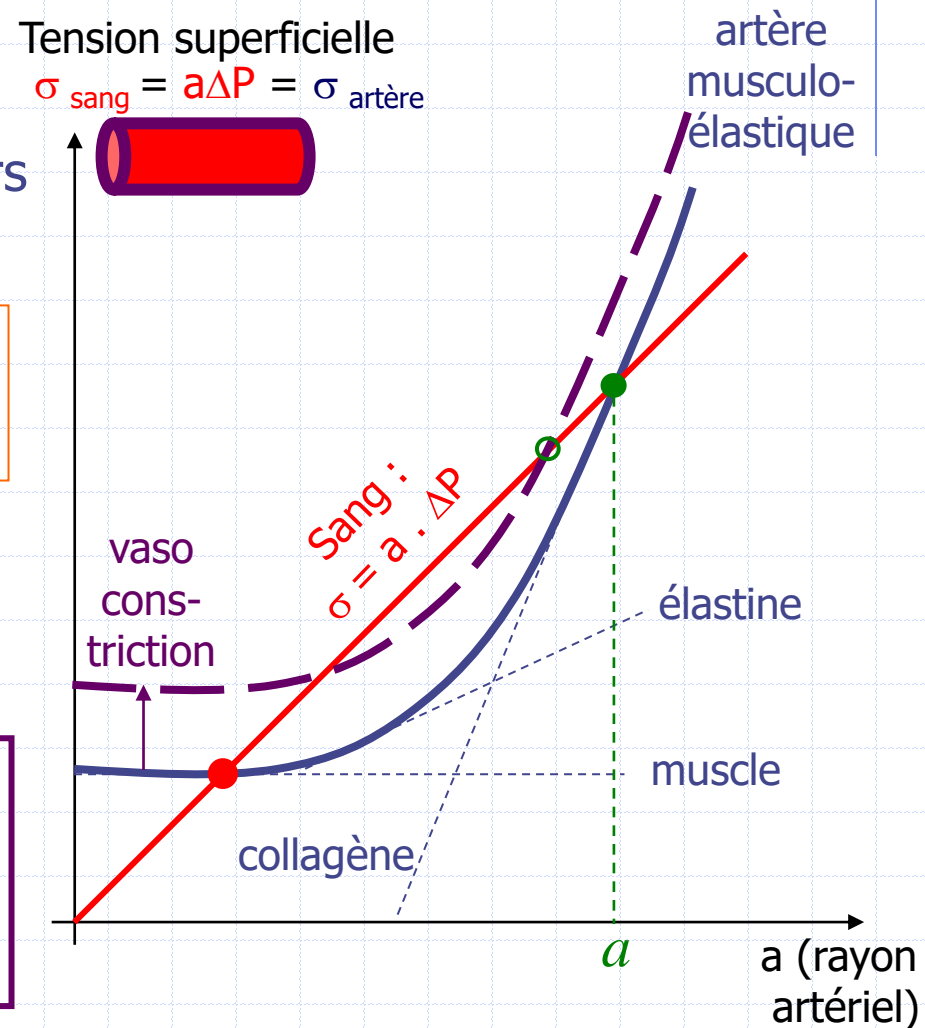

A propos des résistances vasculaires,



1

Le débit dans une artère est créé par un gradient de pression (variation de P par unité de longueur d'artère).

0% 0 ✓

2

Lorsqu'une artère se ramifie en plusieurs branches, la résistance artérielle augmente et le débit diminue.

0% 0 ✓

3

Lorsqu'une artère se ramifie en plusieurs branches, le gradient de pression, qui est égal au produit de la résistance par le débit artériel, diminue.

0% 0 👤

4

Un athérome est une cause d'HTA.

0% 0 ✓

5

Le long du réseau vasculaire, la résistance principale est observée au niveau veinules.

0% 0 👤

6

C'est le tonus des fibres musculaires lisses artériolaires qui régule le débit sanguin aux tissus par l'intermédiaire du rayon de l'artère qui s'adapte à la tension du contenu sanguin.

0% 0 ✓



EFFET CAPACITIF DE L'AORTE

L'aorte est élastique: $dV=C.dP$

$C = 6 \text{ cm}^3/\text{kPa}$
capacitance

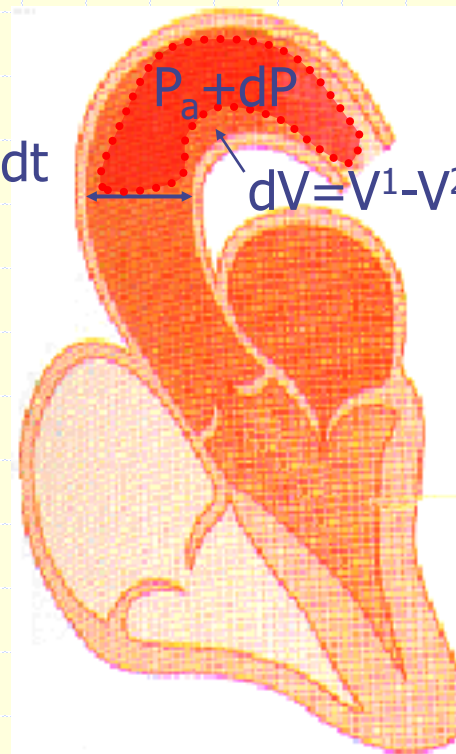
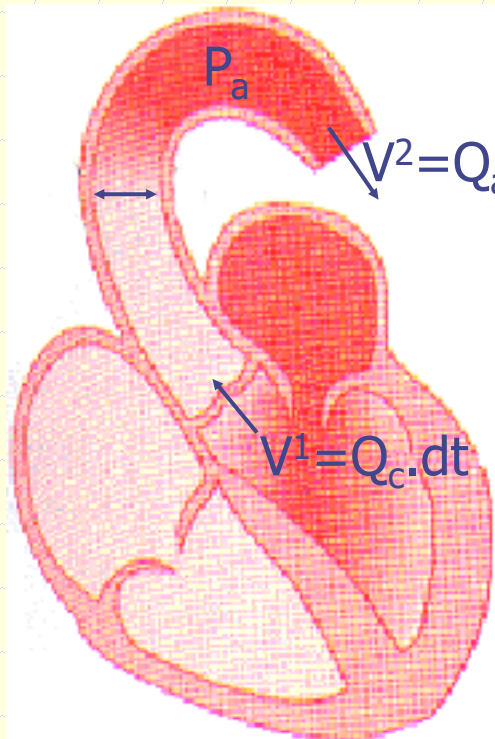

$$dV = C \cdot dP = (Q_c - Q_a) \cdot dt$$

$$dP = R \cdot dQ_a$$

$$\text{donc : } RC \frac{dQ_a}{dt} + Q_a = Q_c$$

Soit, si Q_c est carré :

$$Q_a = Q_c - k \cdot e^{-\frac{t}{RC}} \quad \text{si } t < t_s$$

$$Q_a = Q_a(t_s) \cdot e^{-\frac{(t-t_s)}{RC}} \quad \text{si } t > t_s$$

Onde de pouls $c = 4\text{m/s}$

CONSEQUENCES: → débit continu

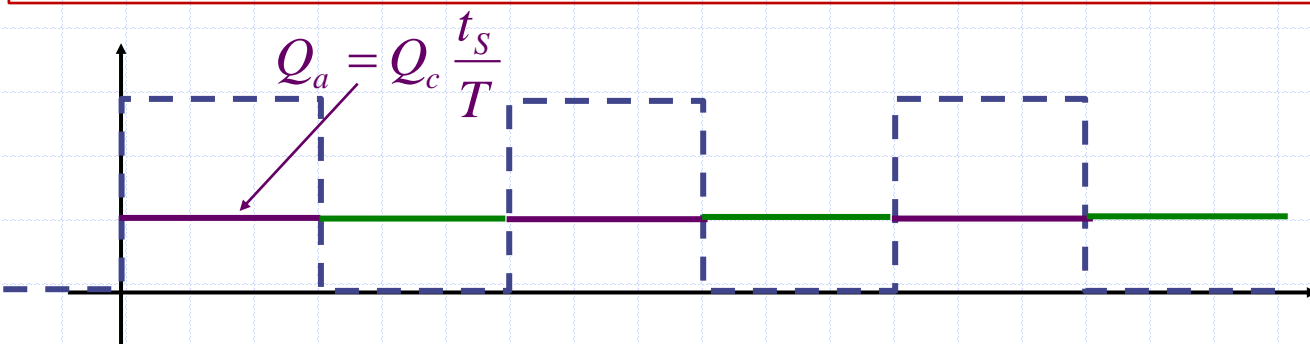
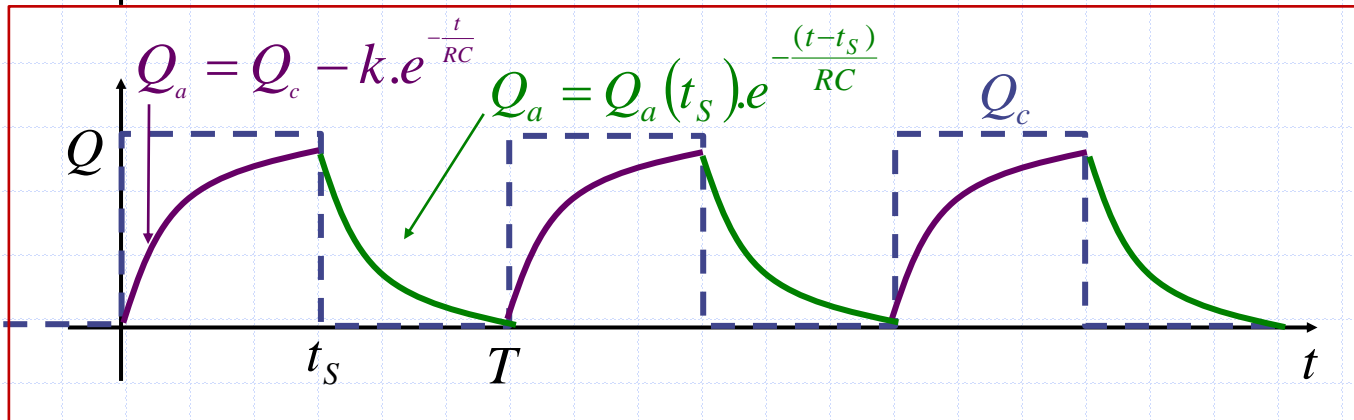
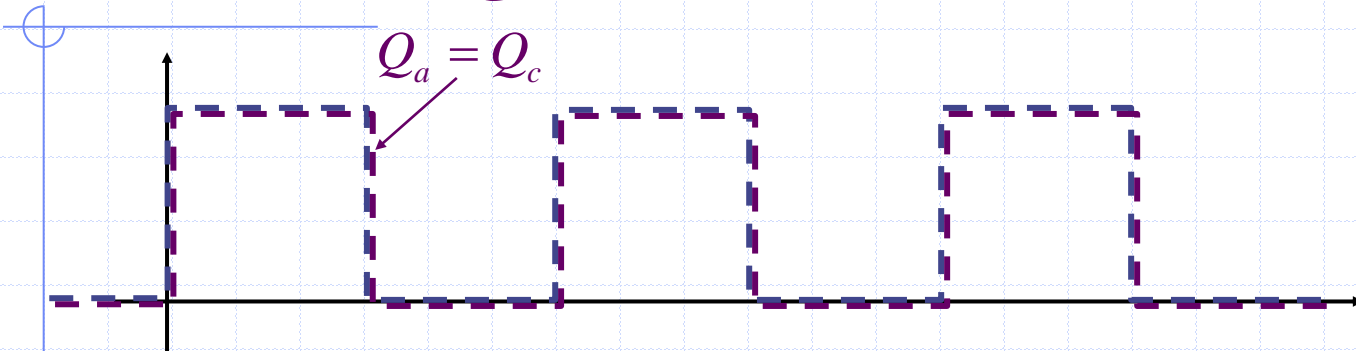

0
6
 ∞
C (cm³/kPa)

CONSEQUENCES: Puissance cardiaque

Travail des forces de pression aortiques

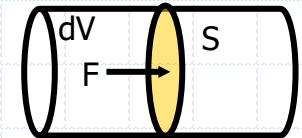

dx

$$dW = F \cdot dx$$

$$= P \cdot S \cdot dx = P \cdot dV$$

$$dW = P \cdot dV = (R \cdot Q_a) \cdot (Q_a \cdot dt) = R \cdot Q_a^2 \cdot dt$$

$$W = R \cdot \int Q_a^2 \cdot dt \quad \text{et} \quad \mathcal{P} = W / T$$

$$C=0 : Q_a = Q_c \Rightarrow W_0 = R \cdot \int_{t_s} Q_c^2 \cdot dt = R \cdot Q_c^2 \cdot t_s$$

$$C=\infty : Q_a = Q_c \cdot t_s / T \Rightarrow W_\infty = R \cdot \int_T (Q_c \cdot \frac{t_s}{T})^2 \cdot dt = R \cdot Q_c^2 \cdot \frac{t_s^2}{T}$$

$$W_\infty = W_0 \cdot \frac{t_s}{T}$$

$$\mathcal{P}_\infty = \mathcal{P}_0 \cdot \frac{t_s}{T}$$

$$\frac{t_s}{T} \approx 40\%$$

Age $\uparrow \Rightarrow$ élasticité de l'aorte $\downarrow \Rightarrow$ travail du cœur \uparrow
 Grosses artères : flux pulsé \rightarrow flux continu

VISCOSITE SANGUINE

$$\eta_{\text{sang}} = 0,7 \cdot 10^{-3} \cdot (1 + k \cdot V_{\text{MM linéaires}} / V_{\text{solution}} + \dots) \cdot (1 + 2,6 \text{ Ht})$$

- La viscosité du sang \uparrow si
 - $\eta_{\text{solvant}} \uparrow$ soit [**Macromolécules linéaires**] \uparrow :
 $\alpha 2$ -globulines, fibrinogène ou médicaments (dextrans)
 - **Hématocrite** \uparrow : Polyglobulie
 - $\uparrow \eta_{\text{sang}} \Rightarrow R \uparrow \Rightarrow Q \downarrow$ à ΔP constant
- Agrégation des GR en rouleaux si $Q \downarrow$
 - Ce qui $\uparrow \eta_{\text{sang}}$ (non newtonien)
 - Risque d'arrêt du débit sanguin si $Q \downarrow$
 - Cf. **pathologie thrombo-embolique**



CONSEQUENCES

Si Q suffisant, pas d'amas mais :

- ◆ Accumulation des GR autour de l'axe vasculaire
- ◆ Couche de glissement plasmatisque aux parois
- ◆ Epaisseur (manchon plasmatisque) $\approx 3 \mu\text{m}$.
- ◆ Rayon $> 0.5 \text{ mm} \Rightarrow \eta \approx \text{constant}$
- ◆ Rayon $< 0.3 \text{ mm} \Rightarrow \eta \downarrow$
 - Effet Fahraeus-Lindqvist (1931)
- ◆ Ht dans les collatérales modulé

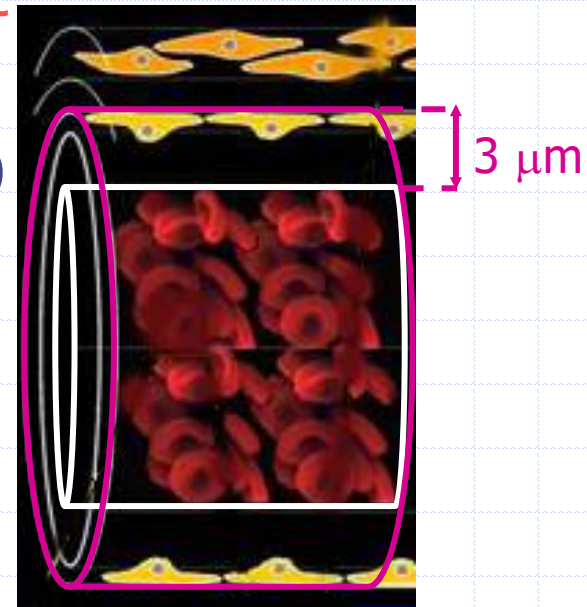
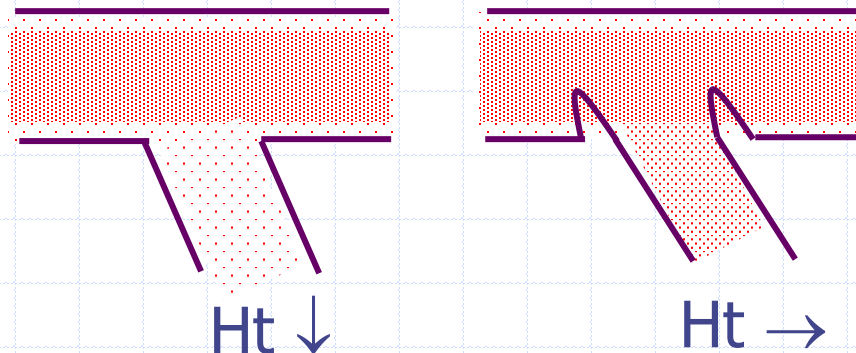

CONSEQUENCE: ECHANGES CAPILLAIRES

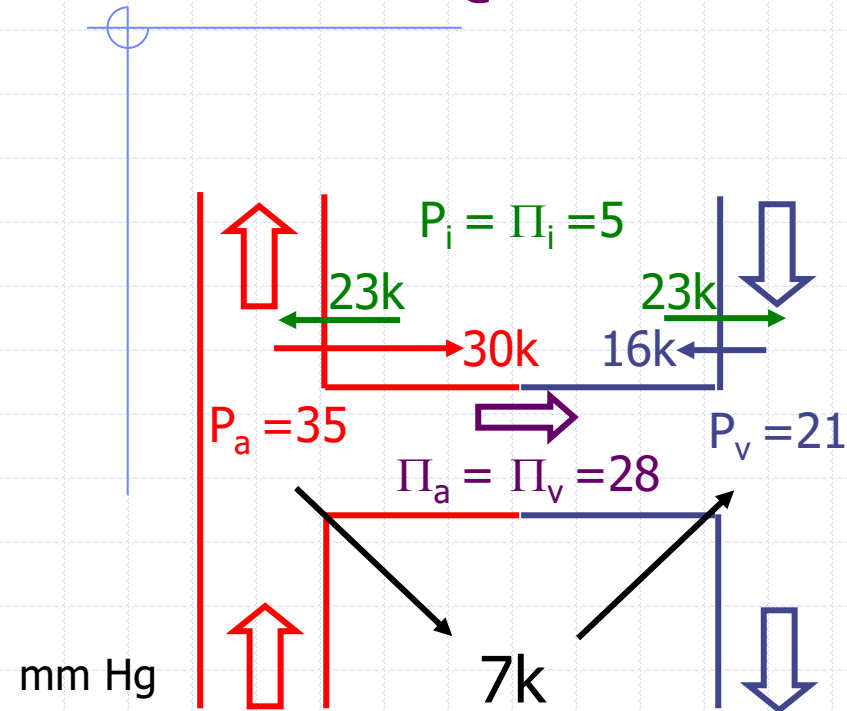

Insuffisance cardiaque : $P_v \uparrow$
 $\Phi_{\rightarrow i} = k \cdot [(P - P_i) - (\Pi - \Pi_i)]$

Insuffisance hépatique : $\Pi \downarrow$
 par déficit en protéines
 $\Phi_{\rightarrow i} = k \cdot [(P - P_i) - (\Pi - \Pi_i)]$

Inflammation des capillaires:
 \uparrow perméabilité aux protéines
 $\Phi_{\rightarrow i} = k \cdot [(P - P_i) - (\Pi - \Pi_i)]$

$$\Phi_{\rightarrow i} = k \cdot [(P - P_i) - (\Pi - \Pi_i)]$$

$$\Phi_{a \rightarrow i} \approx^* \Phi_{i \rightarrow v} = 7 \cdot k$$

équilibre physiologique

oedèmes

*Un faible écart (10%, $\Phi_{a \rightarrow i} > \Phi_{i \rightarrow v}$) sera pris en charge par le système lymphatique. Cf. cours de physiologie.

A propos d'élasticité aortique et de viscosité,



1

L'élasticité de la crosse aortique transforme un débit cardiaque discontinu en débit vasculaire continu.

0%

0 ✓

2

L'élasticité de la crosse aortique transmet tout le débit cardiaque et augmente le besoin en oxygène du cœur.

0%

0



Cliquez sur l'écran projeté pour lancer la question

3

Une augmentation du contenu sanguin en GR ou en macromolécules augmente la résistance vasculaire et diminue le débit sanguin.

0%

0 ✓

4

Un œdème des membres inférieurs peut résulter d'une diminution du débit cardiaque, d'une diminution du contenu sanguin en protéines, ou de lésions des membranes capillaires.

0%

0 ✓



BIOMECANIQUE CARDIAQUE

Etre capable de démontrer les principaux résultats de biomécanique cardiaque importants en physiologie.

Etre capable de caractériser les paramètres physiologiques de la colonne de droite en raisonnant à partir des notions de biophysique de la colonne de gauche :

Contraction cardiaque, loi de Laplace	Rétrocontrôle des débits (Loi de Starling)
Compliance ventriculaire	Cardiomégalie de l'insuffisance cardiaque
Compliance & contractilité ventriculaire	Courbe Pression – Volume d'un cycle
Travail cardiaque	Facteurs $\uparrow Q_C$, Effets d'une cardiomegalie
Turbulence	Souffles cardiaques normaux ou pas

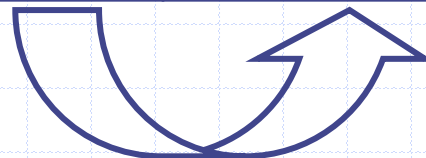

LOI DE FRANK-STARLING (1914)

- Elongation du sarcomère
 - $\Leftarrow \uparrow$ Volume de Remplissage Diastolique = V_{TD}
- \uparrow Contractilité
 - $\Rightarrow \uparrow$ Volume d'éjection systolique

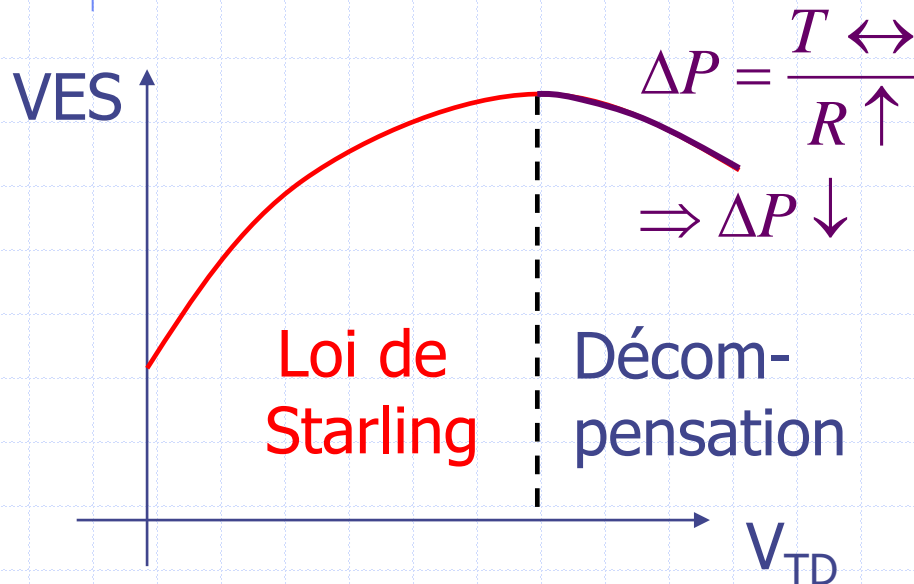

Volume d'Ejection Systolique \uparrow
 si
 le Volume de Remplissage Diastolique \uparrow

CONSEQUENCE : $Q_D = Q_G$

- $Q_D > Q_G \Rightarrow VTD_G \uparrow \Rightarrow Q_G \uparrow$
- Régulation automatique, intrinsèque des débits ventriculaires droit et gauche de telle sorte que $Q_D = Q_G$
- Mécanisme indispensable, sinon :
 - $Q_D = Q_G (1 + 1/1000) = 5,005 \text{ L/min}$
 - Accumulation de 1L de sang dans les poumons en $200' \approx 3h$
 - Mort par œdème pulmonaire

REMPLEISSAGE DIASTOLIQUE

- compliance ventriculaire
- passif, élastique, en diastole

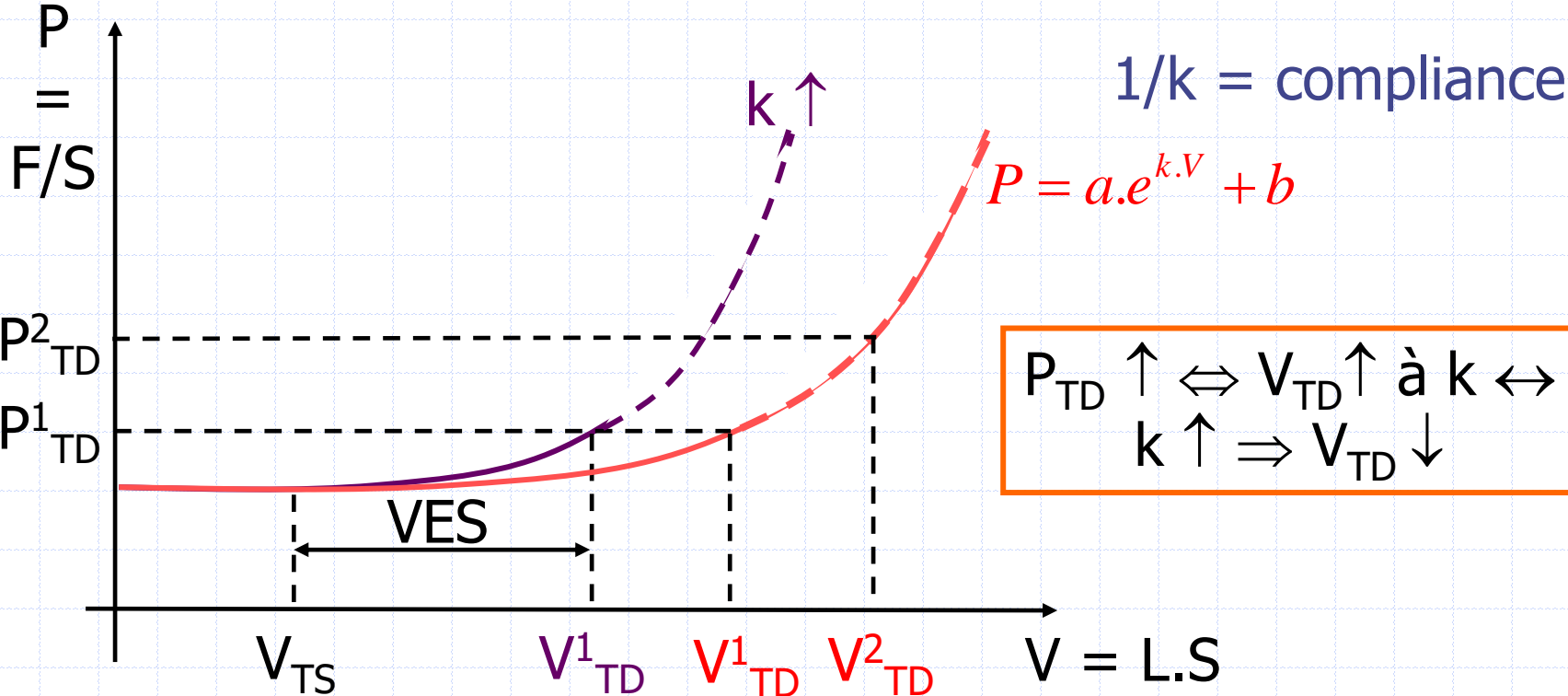
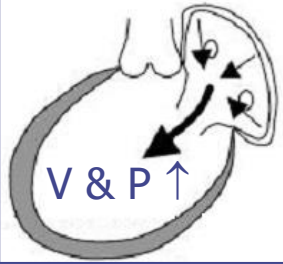

CONSEQUENCE

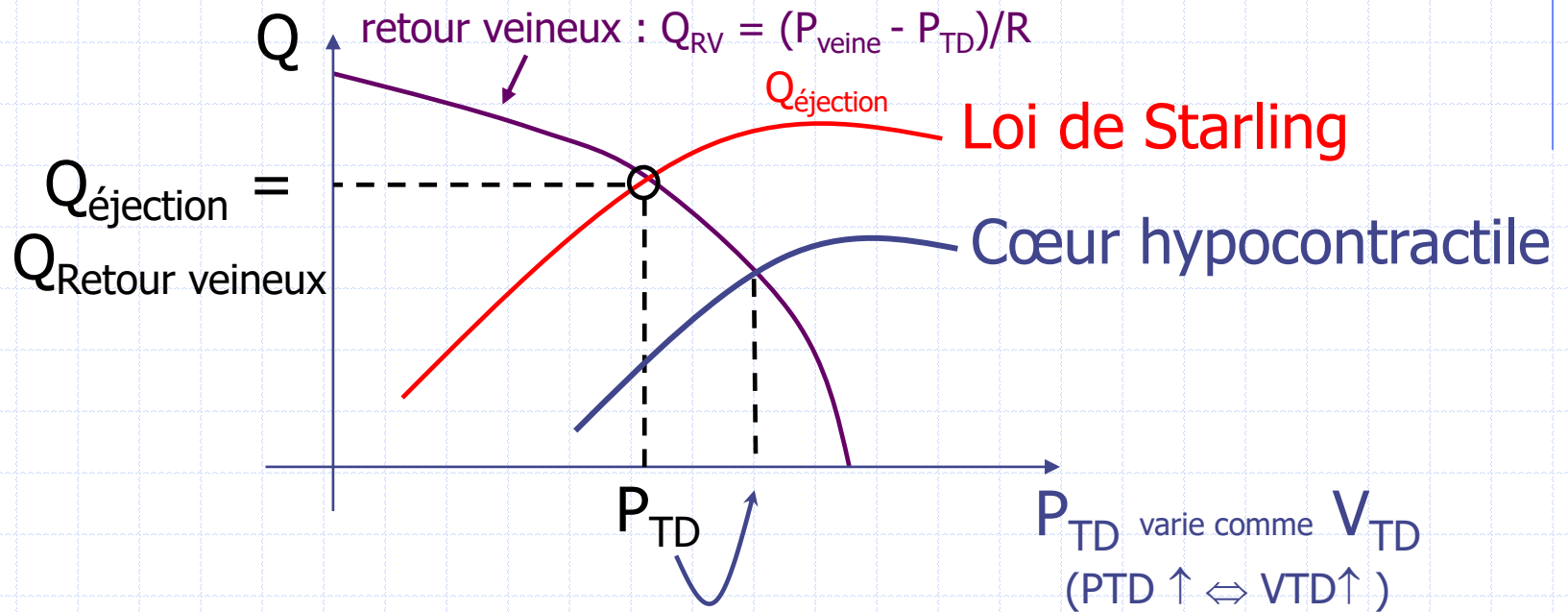

En cas d'insuffisance cardiaque à bas débit, la P_{TD} donc le V_{TD} du cœur augmente (cardiomégalie)

FIN D'EJECTION SYSTOLIQUE

- Lien linéaire entre V_{TS} et P_{TS}
- E caractérise le V_{TS} atteint à P_{TS} donné

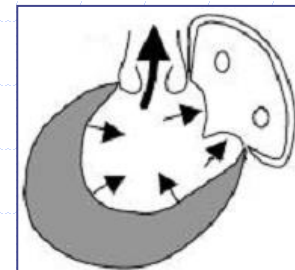
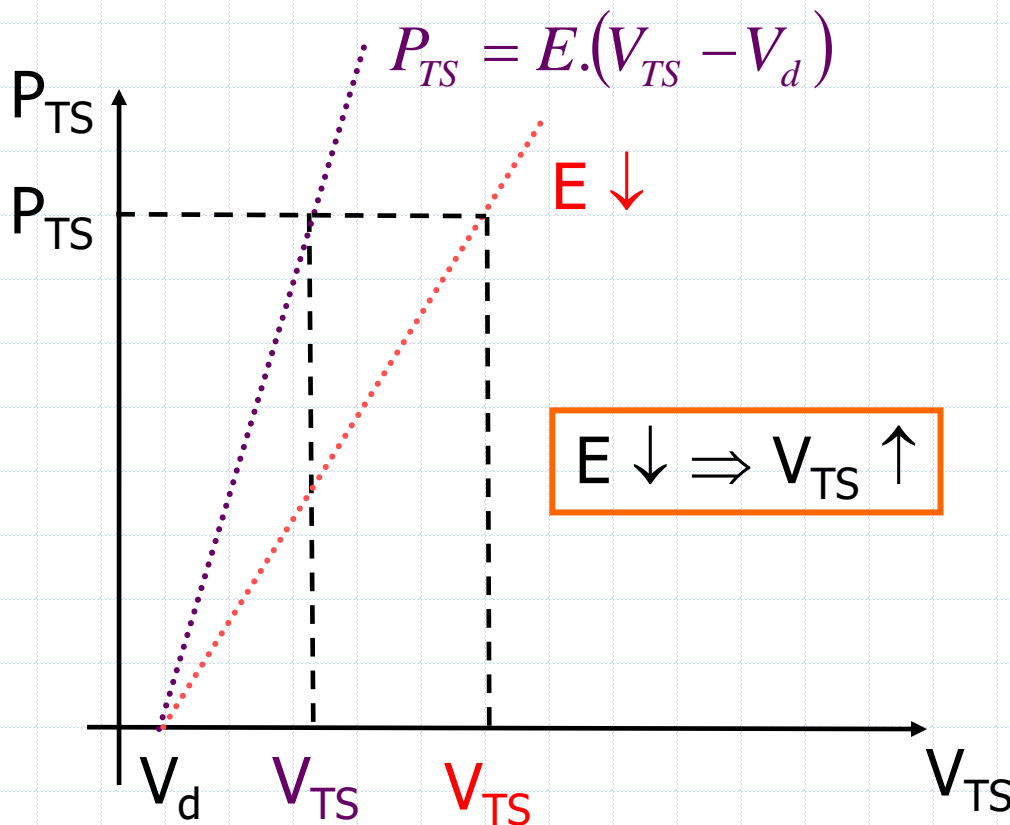

E = Contractilité ou élastance active télésystolique

V_d = volume mort

Indép. Pre/postcharge

COURBE P-V VENTRICULAIRE

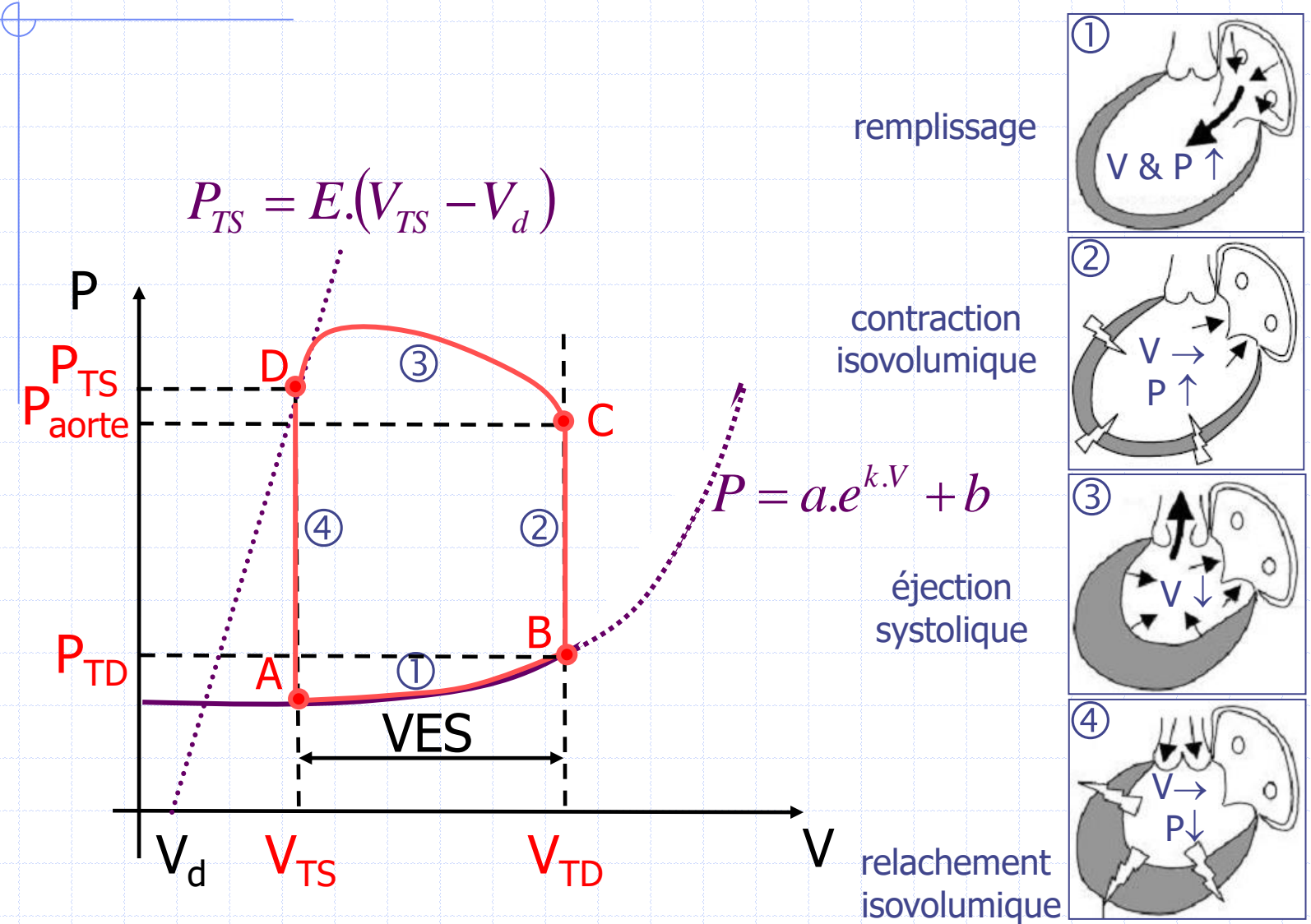

TRAVAIL CARDIAQUE

- Travail d'une force de pression

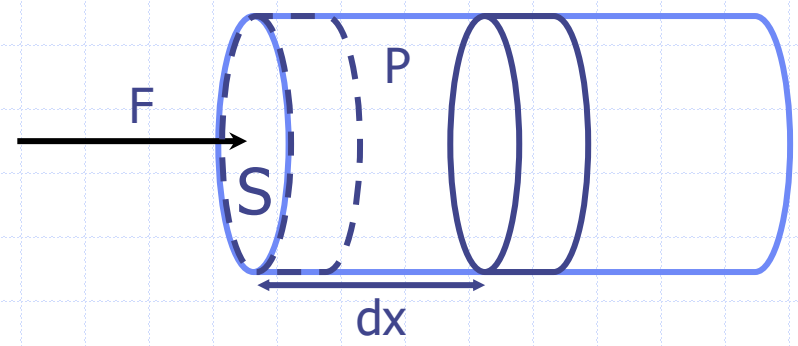

$$dW = F \cdot dx = P \cdot S \cdot dx = P \cdot dV$$

$$\Rightarrow W = \int P(V) \cdot dV$$

- Travail mécanique du coeur

$$W_{\text{coeur}}^{\text{mécanique}} = \int_{A,B,C,D} P(V) \cdot dV$$

$$W_{\text{coeur}}^{\text{mécanique}} = \text{Aire}(A, B, C, D)$$

$$W_{\text{coeur}}^{\text{mécanique}} \approx \bar{P}_{\text{systole}} \cdot \text{VES} \approx 10_{\text{cm Hg}} \cdot \frac{10^5}{76} \cdot 80_{\text{mL}} \cdot 10^{-6} = 1 \text{ J}$$

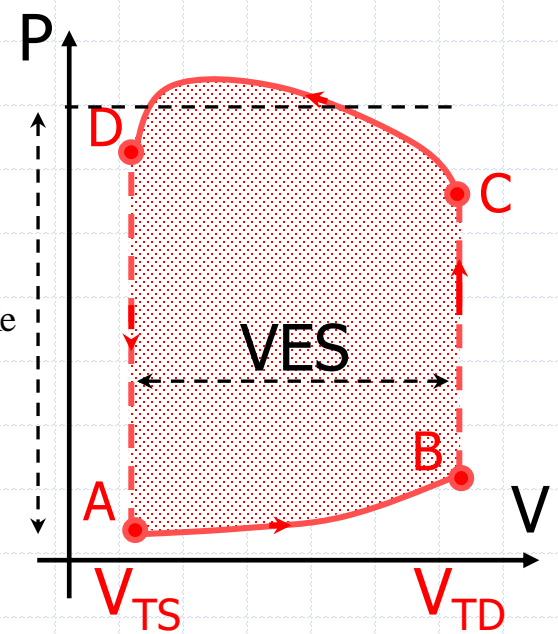

TRAVAIL CARDIAQUE

- Energie d'une force de tension superficielle

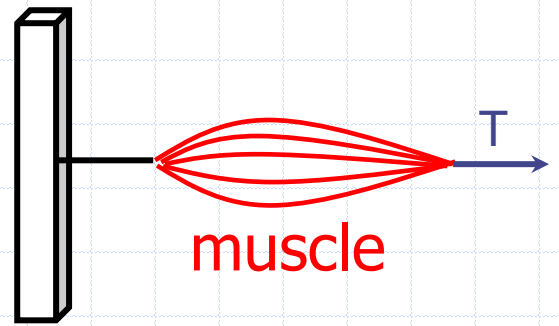

$$dE = \alpha.T.dt \Rightarrow E = \alpha \int_{t_i}^{t_f} T.dt$$

- Energie de tension du coeur

$E_{VG}^{tension} \approx 19 \text{ J}$ sur les intervalles [B,C] et [D,A]

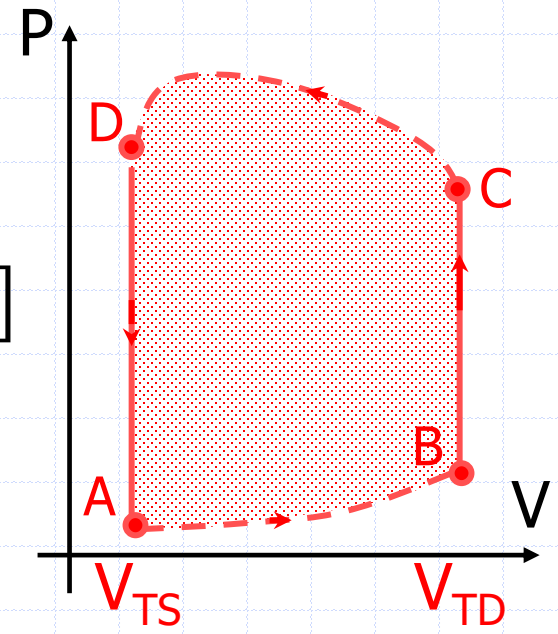

TRAVAIL ET RENDEMENT CARDIAQUE

- Energie consommée par le cœur

$$E_{VG} = W_{VG}^{m\acute{e}canique} + E_{VG}^{tension} = 1 \text{ J} + 19 \text{ J} = 20 \text{ J}$$

$$E_{VD} \approx \frac{1}{6} E_{VG} \approx 3 \text{ J}$$

- Rendement cardiaque VG

$$\rho = \frac{W^{m\acute{e}canique}}{W^{m\acute{e}canique} + E^{tension}} \approx \frac{1}{20} = 5\% \text{ au repos}$$

jusqu'à 10-15% à l'effort

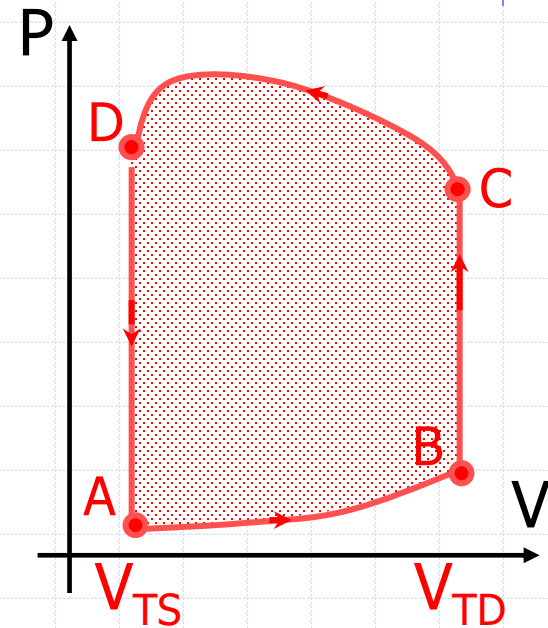

CONSEQUENCES

- La consommation énergétique du cœur dépend surtout de sa mise sous tension
 - Influence modérée du travail mécanique
 - Influence importante de la **postcharge** (âge)
 - Influence majeure de la **fréquence** cardiaque

- **IC \Rightarrow Cardiomégalie \Rightarrow \uparrow Travail coeur :**

- ♦ Loi de Laplace :
$$\Delta P = T \left(\frac{1}{R_1} + \frac{1}{R_2} \right)$$

$(R_1, R_2) \uparrow$ et $\leftrightarrow \Delta P \Rightarrow T$ et $E_{VG} \uparrow$



La courbe P-V permet de comprendre pourquoi :

- \uparrow **précharge** ($\uparrow V_{TD}$) $\Rightarrow \uparrow W_c$ et $\uparrow Q$
- \uparrow **postcharge** ($\uparrow P_{aorte}$) $\Rightarrow \uparrow W_c$ et $\downarrow Q$
- \downarrow **contractilité E** $\Rightarrow \downarrow W_c$ et $\downarrow Q$
- \downarrow **compliance $1/k$** $\Rightarrow \downarrow W_c$ et $\downarrow Q$
- **HTA** $\Rightarrow \uparrow W_c$ si Q est maintenu normal

Essayer par vous même de comprendre ces points est un excellent exercice. Je vous y invite chaleureusement !

La solution sera donnée en cours de physiologie.

A propos du cœur,



1

Quand un ventricule se dilate, le volume sanguin éjecté augmente sans mettre en jeu l'innervation cardiaque.

0%

0 ✓

2

En fin de diastole, si le volume ventriculaire augmente, alors la pression diminue.

0%

0



Cliquez sur l'écran projeté pour lancer la question

3

Une cardiomégalie est un signe d'insuffisance cardiaque et augmente le travail cardiaque.

0%

0 ✓

4

La consommation en oxygène du cœur dépend surtout de la phase de contraction isovolumique, donc de la fréquence cardiaque et de la postcharge (pression aortique).

0%

0 ✓



SOUFFLES CARDIAQUES

- bruits du cœur normaux : « Toum-Ta » :
 - B_1 = Fermeture des valves d'admission (tricuspide et mitrale)
 - B_2 = Fermeture des valves d'éjection (aortique et pulmonaire)
 - Systole = $[B_1, B_2]$; diastole = $[B_2, B_{1+T}]$
- Souffles pathologiques :
 - turbulences : \uparrow vitesse au passage d'un rétrécissement
 - Fuite sur valve close ou rétrécissement de valve ouverte
 - $d \div 2$ et $D = \frac{\pi \cdot d^2}{4} v$ est cst $\Rightarrow v \times 4 < v_c = \frac{2400 \cdot \eta}{\rho \cdot d} \times 2$
 - En systole, entre B_1 et B_2 :
 - fuite sur valve d'admission (normalement close)
 - rétrécissement sur valve d'éjection (normalement ouverte après C)
 - En diastole, entre B_2 et B_{1+T} :
 - rétrécissement sur valve d'admission (normalement ouverte)
 - fuite sur valve d'éjection (normalement fermée)

Les souffles cardiaques



1

sont toujours pathologiques.

0%

0 ✓

2

traduisent une pathologie valvulaire.



0%

0 ✓

Cliquez sur l'écran projeté pour lancer la question

3

systoliques peuvent résulter d'une insuffisance mitrale ou d'un rétrécissement aortique.

0%

0 ✓

4

diastoliques peuvent résulter d'une insuffisance aortique ou d'un rétrécissement mitral.

0%

0 ✓



CONCLUSION

Equation de continuité : $v=D/S \downarrow \uparrow$	Vitesse _{sang} \downarrow de l'aorte aux capillaires
$R \Rightarrow$ Ecoulements normaux laminaires	Anémie ou sténose \Rightarrow turbulent \Rightarrow souffle
Loi de Poiseuille $\Delta P=R(1/a^4).Q$	Résist. vasculaires \leftrightarrow rayons (artérioles)
Lois de Laplace $\Delta P= \sigma/a$	Vasomotricité artérielle
Elasticité des grosses artères	\downarrow P. cardiaque & flux sanguin continu
η (MM linéaires, Ht, T, dv/dr)	Mécanismes des embolies par stase
Pression oncotique et hydrostatique	Mécanismes des oedèmes
Contraction cardiaque, loi de Laplace	$FES \propto V_{TD} \Rightarrow Q_D = Q_G$
Compliance ventriculaire	Cardiomégalie de l'insuffisance cardiaque
Compliance & contractilité ventriculaire	Courbe Pression – Volume d'un cycle
Travail cardiaque	Facteurs $\uparrow Q_C$, Effets d'une cardiomégalie
Synthèse	HTA $\Rightarrow \uparrow W_C$ et $\leftrightarrow Q_C$
Turbulence	Souffles sur fuites ou rétrécissements

MERCI POUR VOTRE ATTENTION

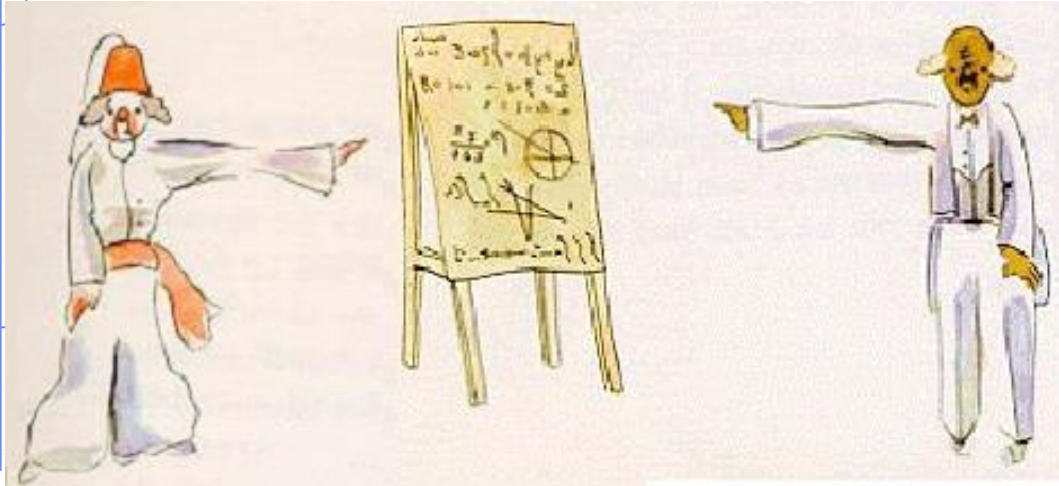

Conseil bibliographique, pour aller plus loin :
Comprendre la physiologie cardio-vasculaire
P. d'Alché. Médecine Sciences Flammarion, 1999

COMPLEMENTS

Ces points (à l'exception de l'onde de pouls) seront traités en détail à l'occasion du cours de physiologie.

MOYENS & FINALITE

Deux pompes en série :

- Syst : 70 % vol. ; 10 cm Hg
- Pulm: 30 % vol. ; 2 cm Hg

3 secteurs ramifiés :

- Artériel : 17% vol.; 10 cm Hg
- Capillaire : 3% vol.; 2 cm Hg
- Veineux : 80% vol.; 1 cm Hg

Logistique du métabolisme :
Apport d'O₂ et de nutriments
Equilibre thermique
Evacuation des déchets

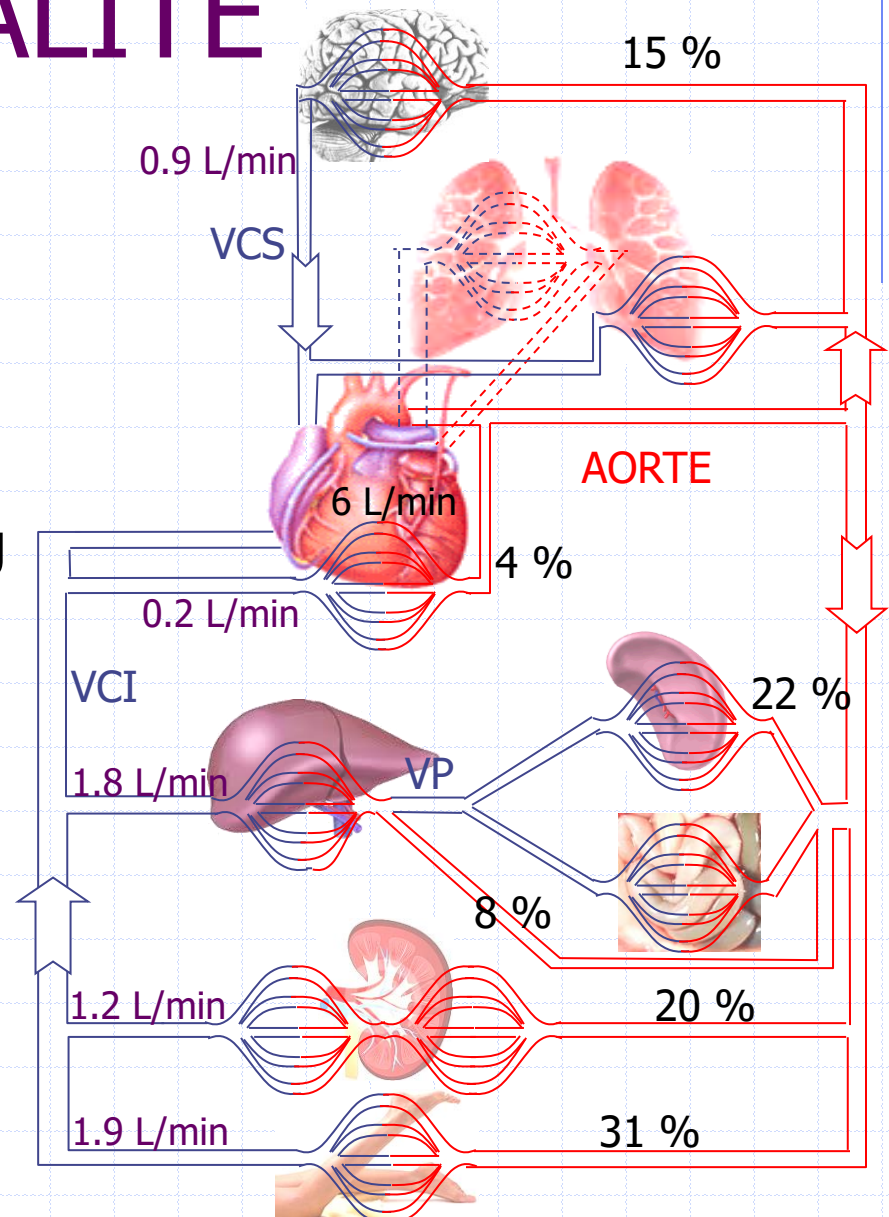

ONDE DE PRESSION

Modélisation* :

- ↑ masse sur dx = entrée-sortie
- Conservation de l'impulsion
- E relie δP et S

Équation d'onde :

$$\Rightarrow \frac{\partial^2}{\partial t^2} \delta P - \frac{E.e}{2\rho.a} \frac{\partial^2}{\partial x^2} \delta P = 0$$

- D'où la célérité :

$$c = \sqrt{\frac{E.e}{2\rho.a}} \approx 4 \text{ m/s}$$

- ◆ E = module de Young
- ◆ e = épaisseur de la paroi artérielle
- ◆ a = rayon de la paroi artérielle
- ◆ ρ = masse volumique du sang

- $c_{\text{pouls}} \gg$ vitesse d'écoulement sanguin
- $c_{\text{pouls}} \uparrow$ mais amplitude de $\delta P \downarrow$ avec l'âge.

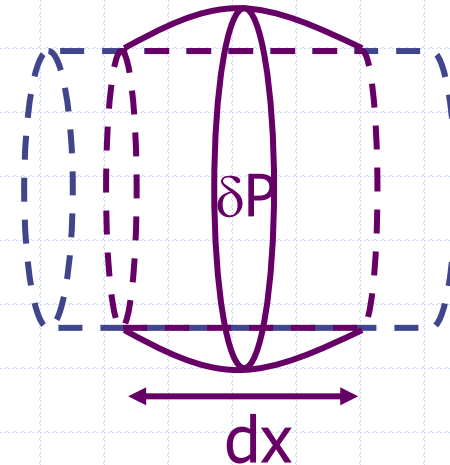

*http://www.lmm.jussieu.fr/~antkowiak/files/20092010_MSX02_chapitre3.pdf

CONTRACTION

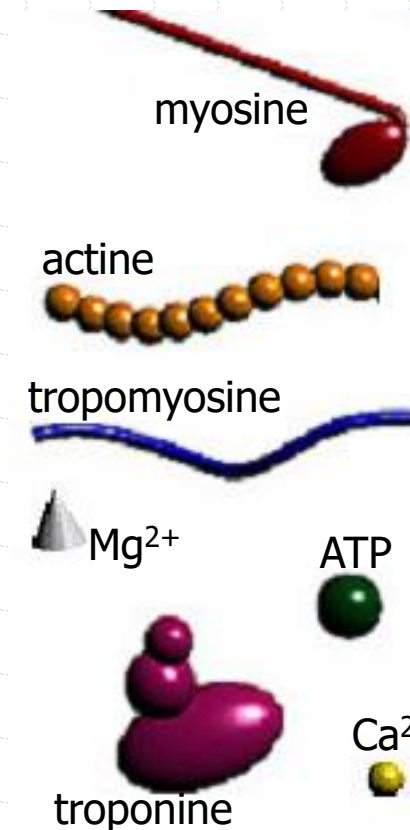
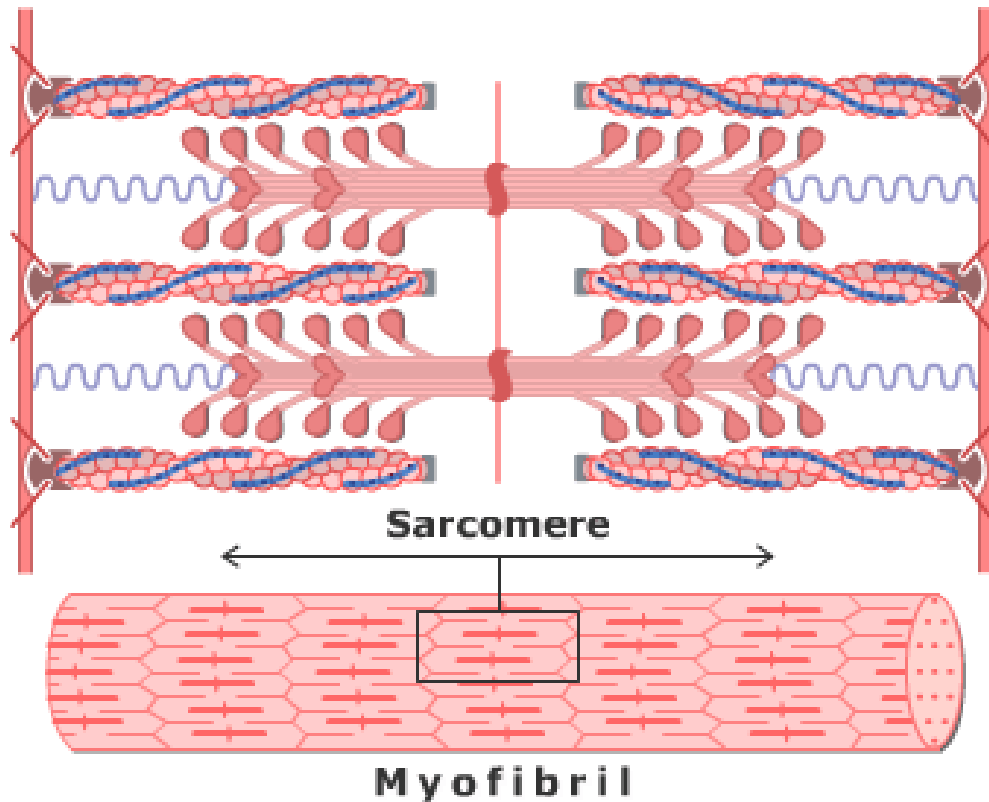
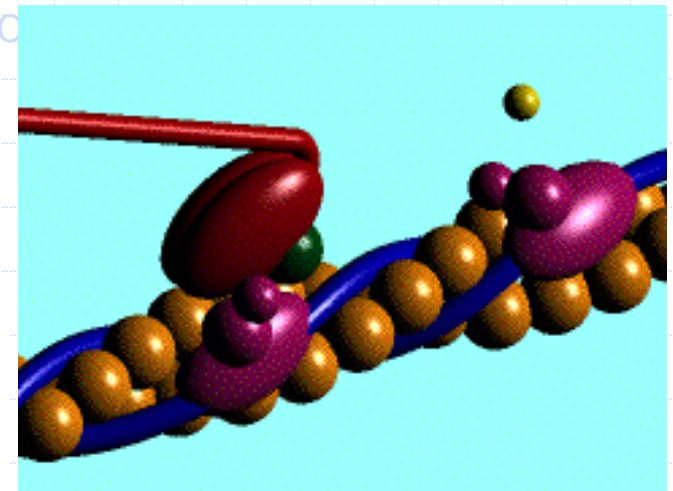

Elongation du sarcomère (cf. physio)

- ◆ ⇒ ↑ affinité de la troponine C pour Ca
- ◆ ⇒ ↑ contractilité

CONSEQUENCE: ↑ PRECHARGE

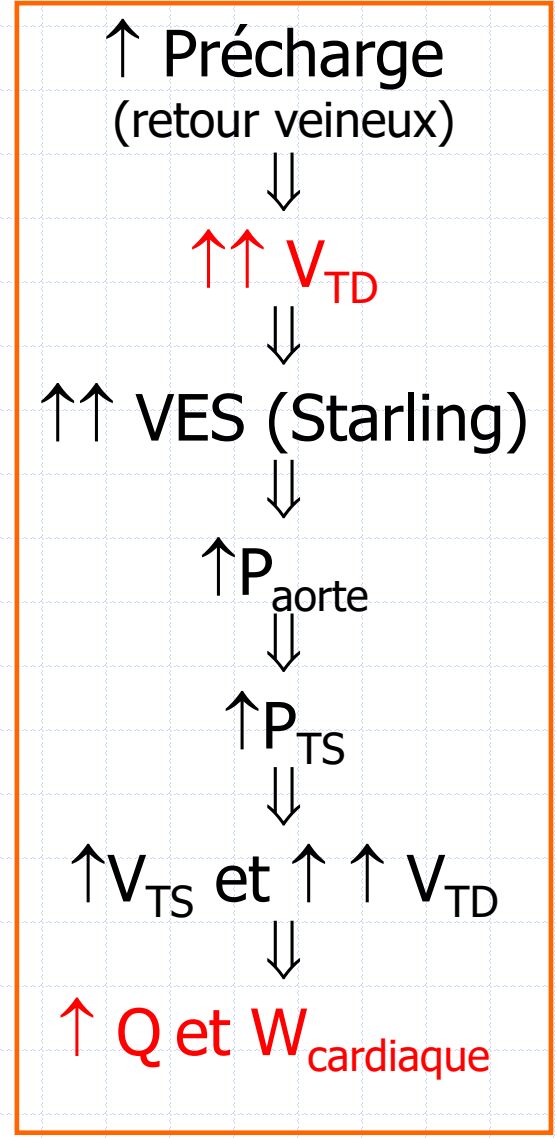
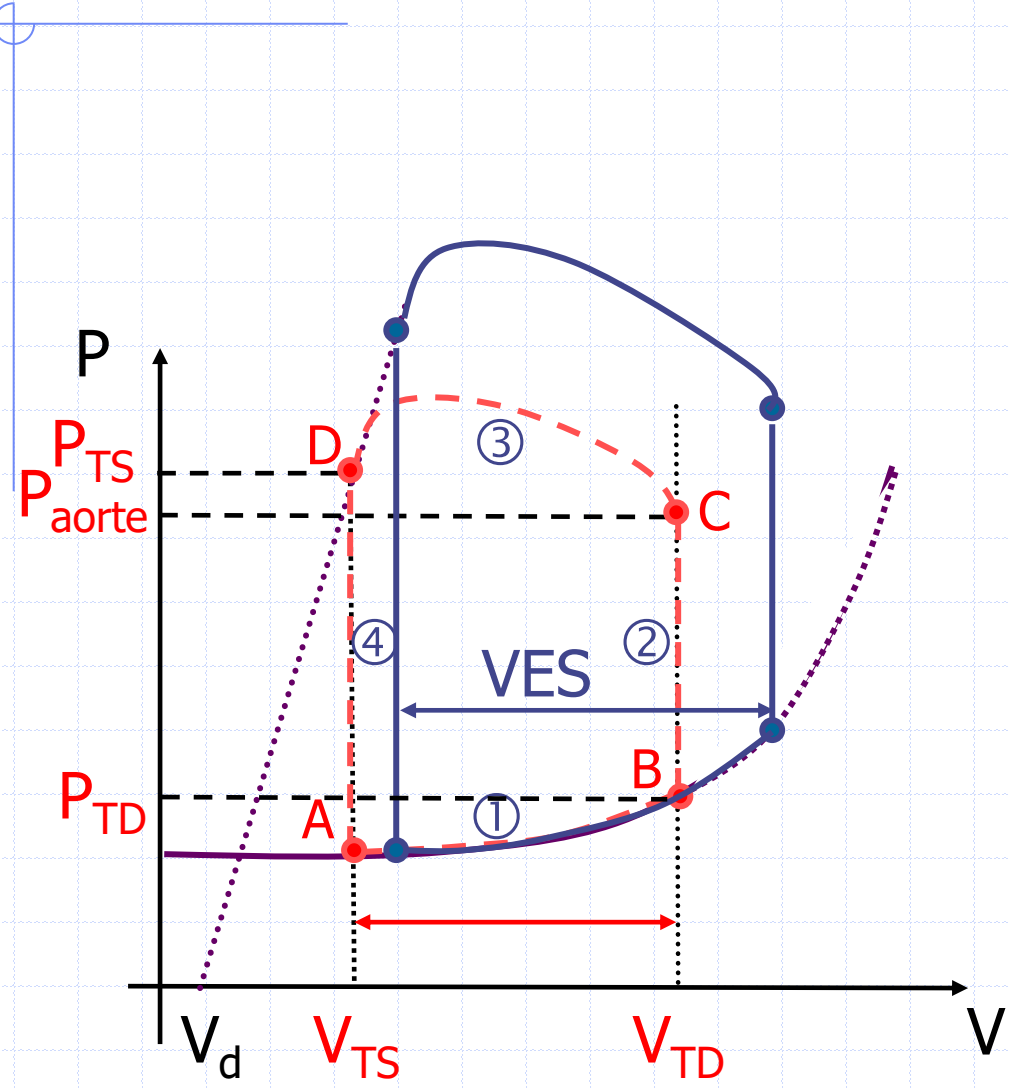

CONSEQUENCE: ↑ POSTCHARGE

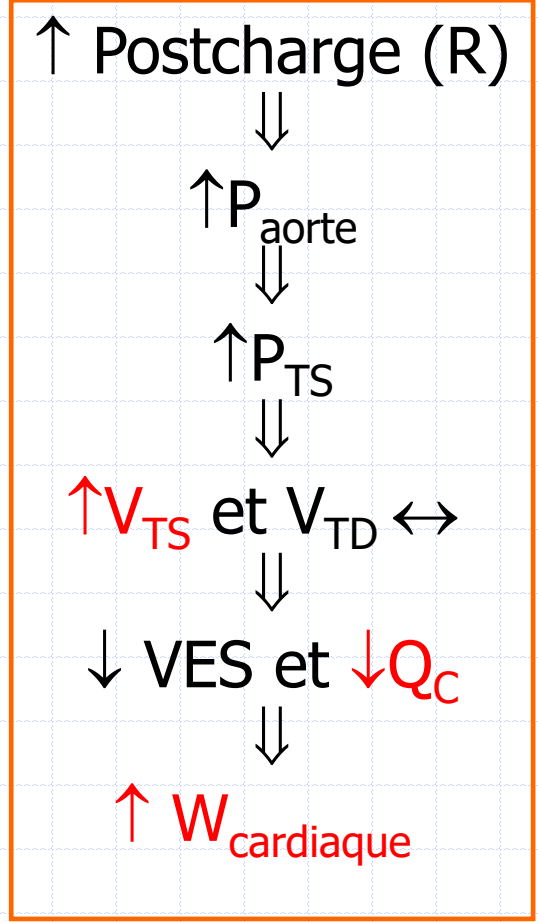
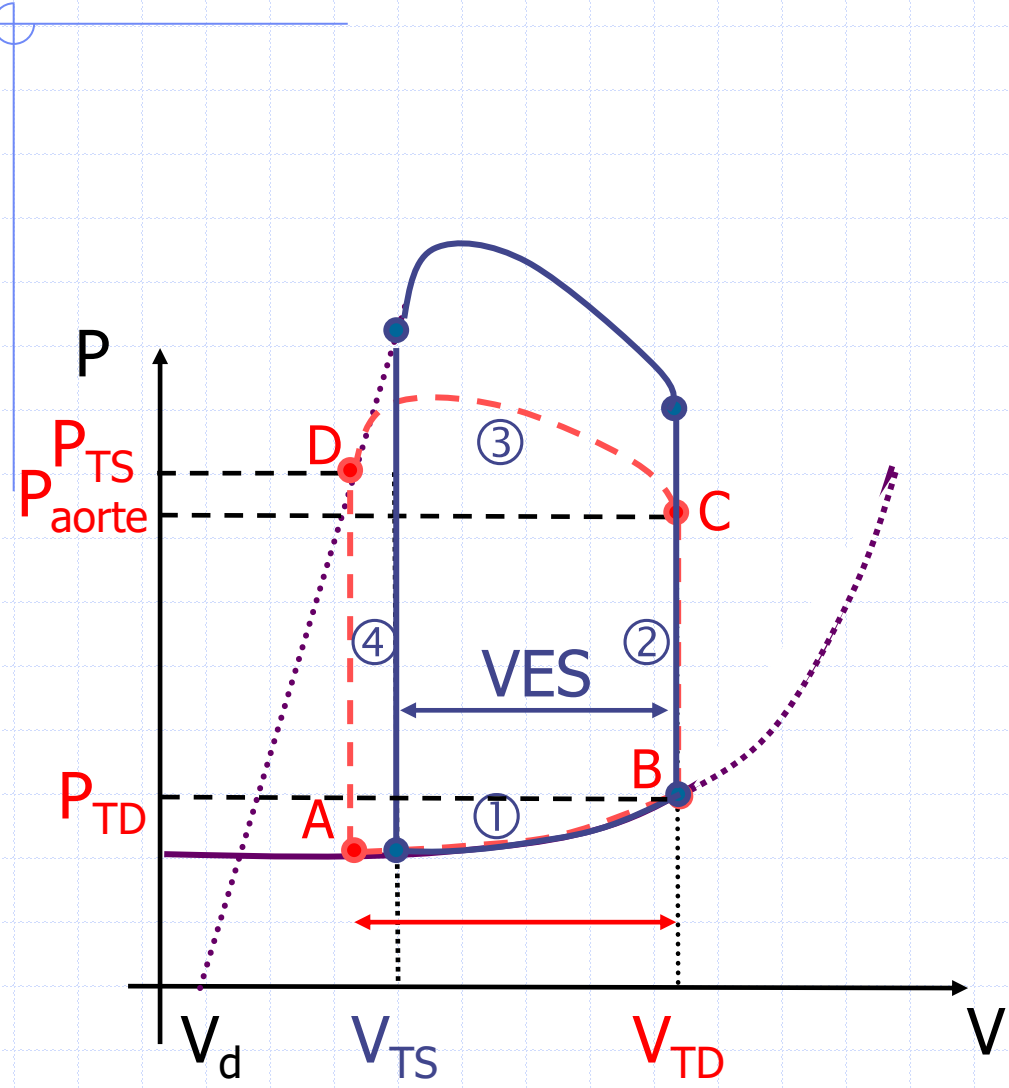

CONSEQUENCE: ↓ CONTRACTILITE

Modèle d'insuffisance VG systolique

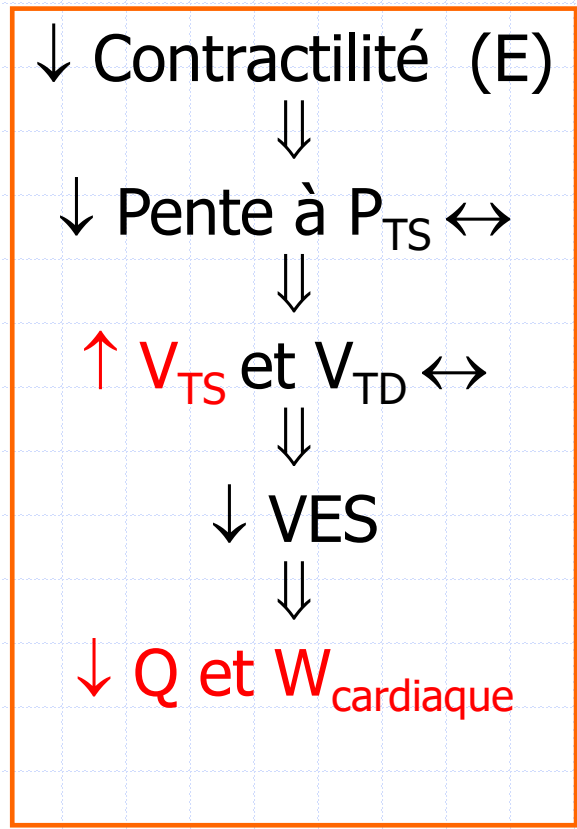
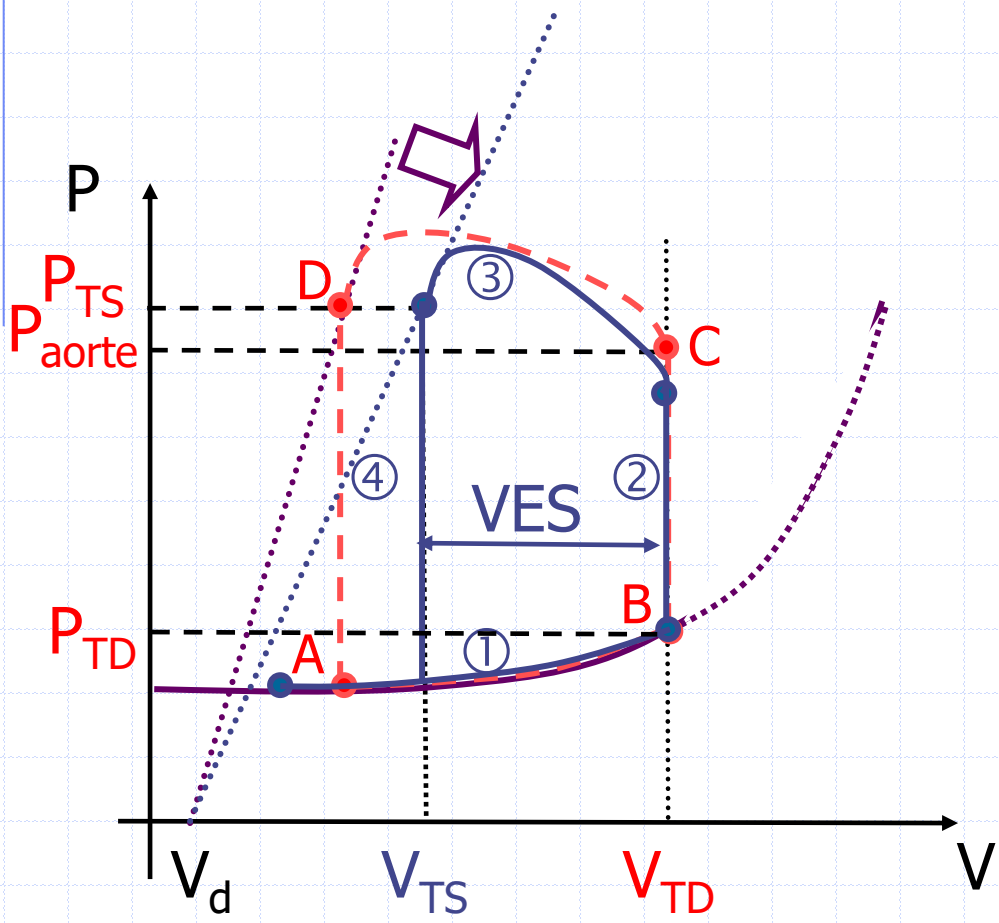

CONSEQUENCE: ↓ COMPLIANCE

Modèle d'insuffisance VG diastolique

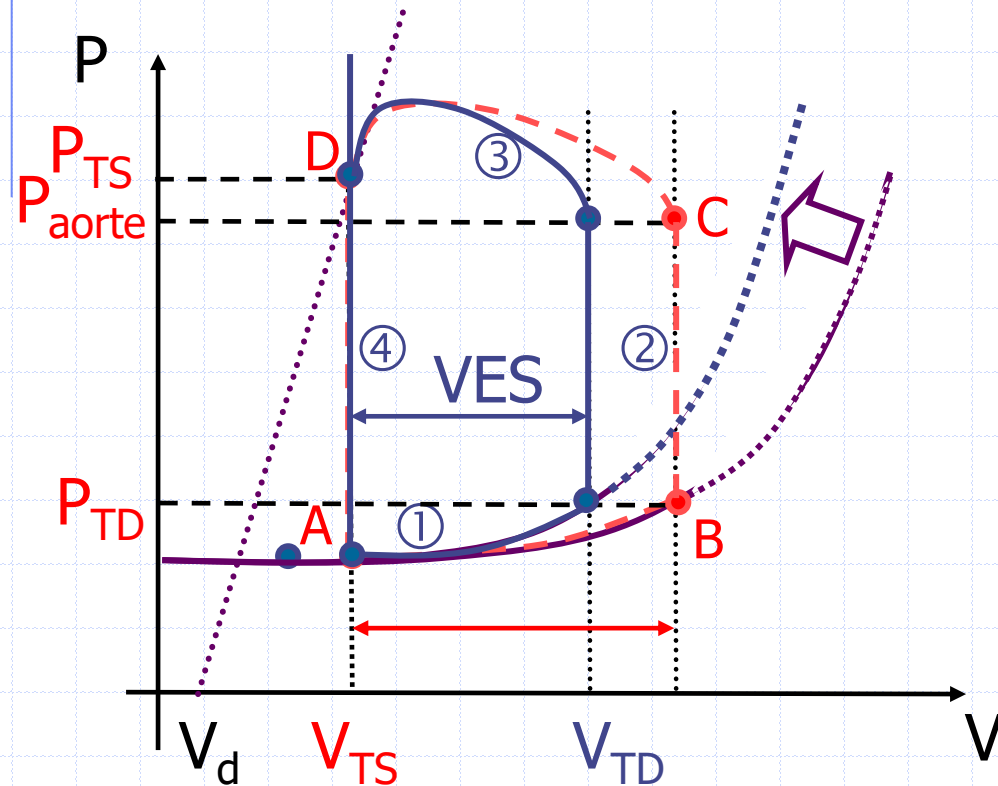

↓ Compliance ($1/k$)
 ↓
 $P_{TD} \rightarrow$ et ↓ V_{TD}
 ↓
 ↓ VES
 ↓
 $\leftrightarrow P_{aorte}$ et P_{TS}
 ↓
 ↓ Q et $W_{cardiaque}$

CONSEQUENCE : HTA

↑ POSTCHARGE PUIS ↑ CONTRACTILITE

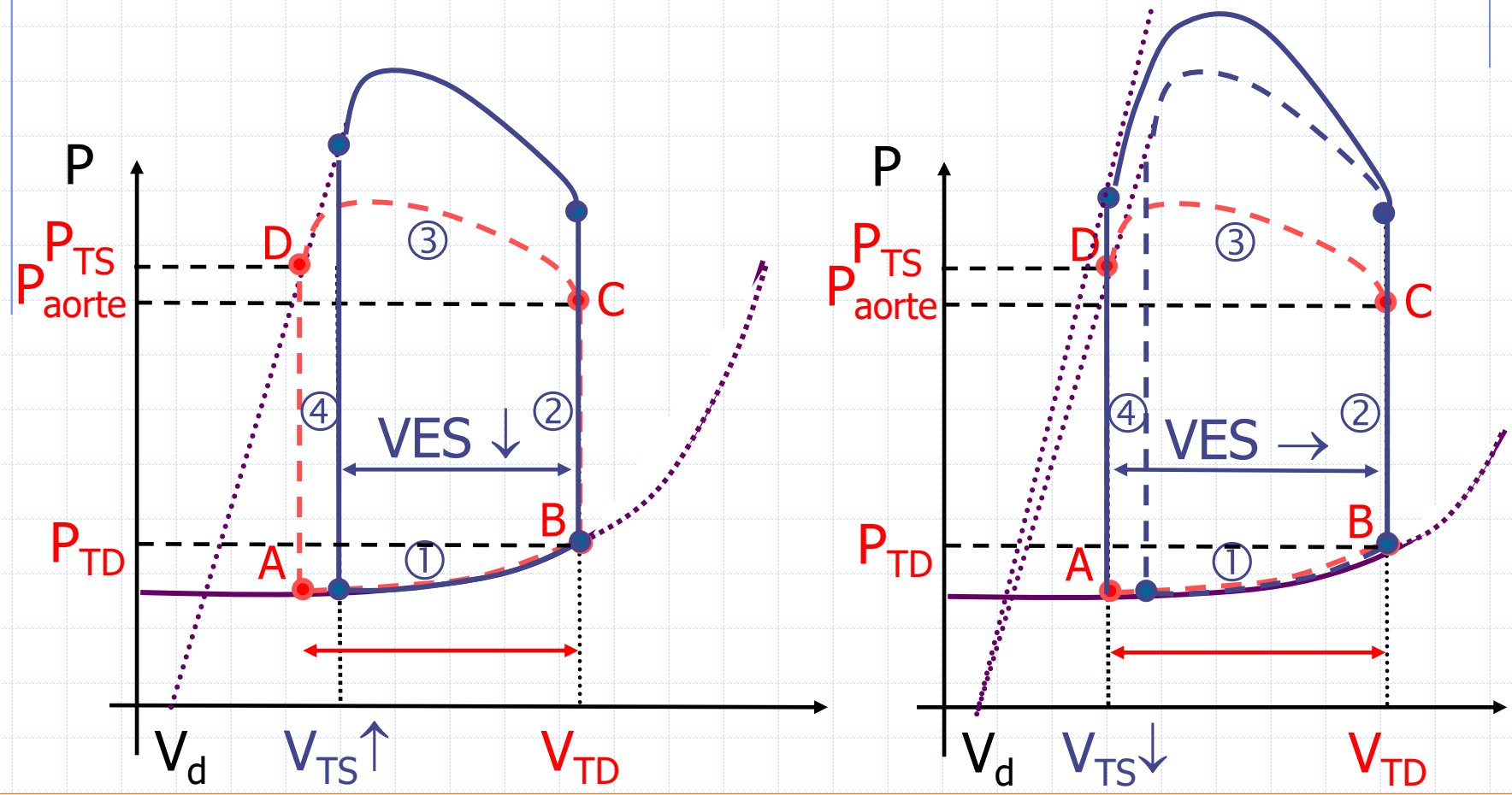

Rétablissement du débit cardiaque au prix d'une ↑ du travail du coeur